

## Chariot distributeur de carburant 53 l.

Réf: CARB53

### Homologué transport de carburant.

Pistolet pompe 7,5 l. / min avec 3 m de flexible de refoulement.

Réservoir en PEHD 53 l. avec roulettes et poignée pour manutention.

Cloison anti-vague.

Bouchon de remplissage avec évent intégré.

2 vannes d'arrêt.

Empreinte pour l'arrimage par sangle pendant le transport.

Dim. L x l x h mm : 870 x 420 x 330.



**HOMOLOGUÉ  
ADR**

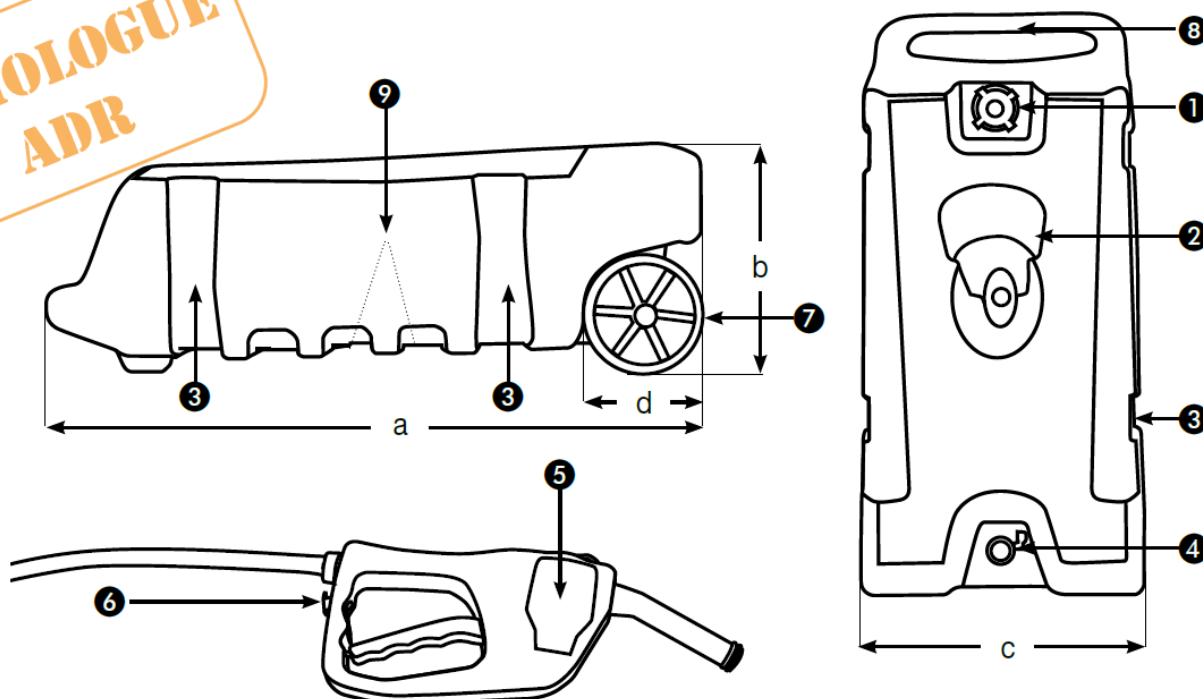

Contenance en litres	Dimensions en mm				Poids en kg	Ref
	a	b	c	d		
53	870	330	420	152	9	90091

Réservoir		
<b>Matières employées</b>	Réservoir en PEHD Raccords en laiton Tuyau en PVC Pistolet en PEHD Roues en résine haute résistance	
<b>Epaisseur matière</b>	3-4 mm	
<b>Liquides admissibles</b>	Essence, gasoil, kérosène et eau	
<b>Densité liquide maxi admissible</b>	1.0 kg /dm3	
<b>Plage de température d'utilisation</b>	nc	
<b>Cloison anti-vague</b>	Oui	
<b>Vannes coupe-circuit</b>	2 avec raccords laiton	
Pistolet pompe		
<b>Produits admissibles</b>	Essence, gasoil, kérosène et eau	
<b>Débit</b>	7.5 l/min maxi	
<b>Flexible</b>	3 m, DN 15, anti-torsion	
ENSEMBLE		
<b>Manipulable en charge</b>	OUI, à 2 personnes	
	Intérieur	Extérieur
<b>Stockage</b>	X	
<b>Transport</b>	X	X
<b>Utilisation</b>		X

<b>1</b>	Bouchon de remplissage avec vis de purge d'air intégrée
<b>2</b>	Support enrouleur du flexible
<b>3</b>	Empreintes pour l'arrimage par sangles
<b>4</b>	Vanne coupe-circuit
<b>5</b>	Pistolet pompe permettant le ravitaillement dans toutes les positions
<b>6</b>	Pistolet avec sécurité enfants
<b>7</b>	Largeur de roue: 37 mm
<b>8</b>	Poignée de manutention
<b>9</b>	Cloisons anti vague
Autocollants de prévention des risques liés à l'utilisation de l'essence livrés avec le Caddy carburant.	
Temps de montage (support flexible: 5 mn)	
Outillage nécessaire: 2 clés de 13	